



→ Plataforma de pasajeros para monovolúmenes, minibuses y ambulancias

DH-PH1.03 • 300 kg



La plataforma DH-PH1 es un elevador **con un brazo de elevación recto**, adecuada para montarla detrás de las puertas traseras o laterales en una amplia gama de monovolúmenes, minibuses y ambulancias.

En su diseño estándar, la DH-PH1 tiene su posición de trabajo justo detrás de las puertas del vehículo. Como opción, puede ser equipada con un **marco articulado**, que permite colocar el plato contra el lateral del vehículo, dejando completamente libre el acceso a las puertas del vehículo.

La DH-PH1 puede ser montada en la parte trasera o en la lateral; a la izquierda o derecha de la apertura de la puerta.

Capacidad de elevación

CAP
300 kg

Pesos [ver pg. 11]

	Estándar	S959
1260 mm	123 kg	139 kg

Acceso libre, flexible y fácil de usar

S959 en posición de carretera
montaje lateral derecho

S959 en posición de trabajo
montaje lateral derecho

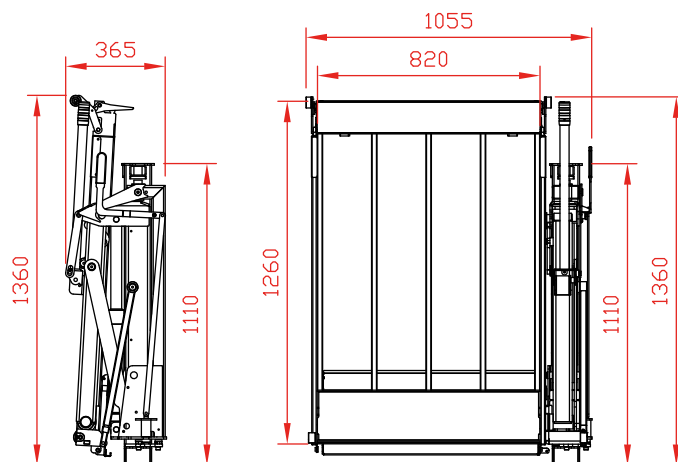

Dimensiones de montaje

Brazo	600	700
K max.	700	950

Especificaciones Técnicas

Bastidor	<ul style="list-style-type: none"> 1 brazo de elevación Estándar = marco fijo: el plato cerrado permanece en la apertura de la puerta Opción S959 = marco articulado: el plato puede ser guardado en la posición de carretera contra el lateral del vehículo
Cilindros	1 cilindro de elevación
Inclinación automática a nivel del suelo	No es necesaria, plato plano
Características del plato	<ul style="list-style-type: none"> Plato reforzado con malla de acero Freno de carros automático en el extremo posterior del plato Puente automático y protector de pie en el extremo frontal del plato
Barandillas de seguridad	1, plegable automáticamente
Largos estándar del plato	1080 - 1170 - 1260 mm Otras profundidades bajo pedido (S958.L)
Ancho estándar del plato	820 estándar / 720 opcional (S958.W)
Mandos estándar	Mando a distancia con cable espiral de 2 botones (S001)