



→ Plataforma de pasajeros para monovolúmenes, minibuses y ambulancias

## DH-PH2.05 • 350 - 500 kg



La DH-PH2 pertenece a una nueva generación (2010-...) de **plataformas lineales completamente automáticas**. Es apropiada para montarla en el interior de la parte trasera de una amplia gama de monovolúmenes, minibuses y ambulancias.

La construcción reforzada con 2 brazos de elevación proporciona la máxima estabilidad. Esto aumenta la seguridad y la sensación de seguridad tanto del pasajero en silla de ruedas como del operario de la plataforma.

Estándar

Opción S953

Opción S957 (\*)

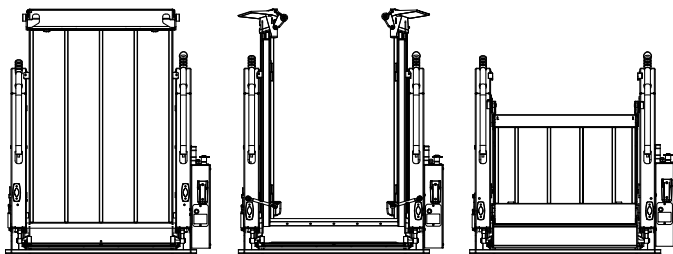

## Segura, fiable y confortable plataforma de 2 brazos de elevación

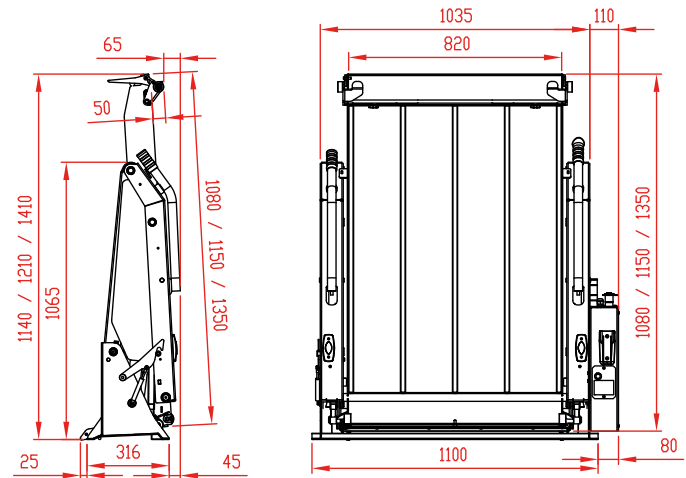

### Dimensiones de montaje

| Brazo  | 700 |
|--------|-----|
| K max. | 900 |

### Capacidades

| CAP    |
|--------|
| 350 kg |
| 500 kg |

### Pesos [ver pg. 11]

| Rejilla de ACERO |        |
|------------------|--------|
| 1350 x 820       | 138 kg |
| 1150 x 820       | 134 kg |
| 1080 x 820       | 132 kg |
| S953             | +10 kg |
| S957             | +6 kg  |

### Especificaciones Técnicas

|  |   |
|--|---|
| Bastidor                                 | 2 brazos de elevación   |
| Cilindros                                | 2 cilindros de elevación  |
| Inclinación automática a nivel del suelo | No necesario, plato plano   |
| Detalles del plato                       | <ul style="list-style-type: none"> <li>Plato reforzado de rejilla de acero</li> <li>Frenos de carro automáticos en el extremo del plato</li> <li>Puente automático y "guarda dedos" en la parte anterior del plato</li> </ul> |
| Barandillas de seguridad                 | 2, izquierda y derecha, plegado automático  |
| Largos estándar de platos                | 1080 - 1150 - 1350 mm<br>Otros largos bajo petición (S958.L)  |
| Anchos estándar de platos                | 820 estándar / 920 opcional (S958.W)  |
| Mandos estándar                          | Mando a distancia con cable espiral de 2 botones (S001)<br>Mando de 3 botones (S962) o de 4 (S962.B) como opción  |

(\*) Consulte con su distribuidor DHOLLANDIA la disponibilidad de la opción S957 en los siguientes países: Alemania, Dinamarca, Italia, España y Gran Bretaña